

Spare parts list
Liste de pièces de rechange
Ersatzteilliste
Lista de piezas de repuesto
Lista de peças
Listino ricambi
Onderdelenlijst
Καταλόδος ανταλλακτικῶν
Varaosu luettelo
Reservdelsliste
Reservdelfortegnelse
Reservdelsförteckning

Chipping hammer
Marteaux-piqueur
Abbauhammer
Martillo cincelador
Martelos picadore
ScalPELLI demolitore
Breekhamer
Αεροκοιπδο
Piikkausvasara
Pigghammer
Meiselhammere
Bilningshammare

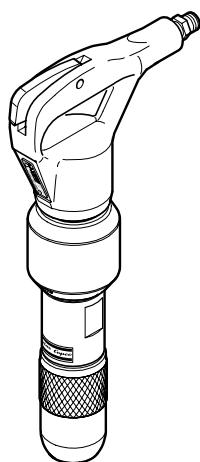

® TEX 05P

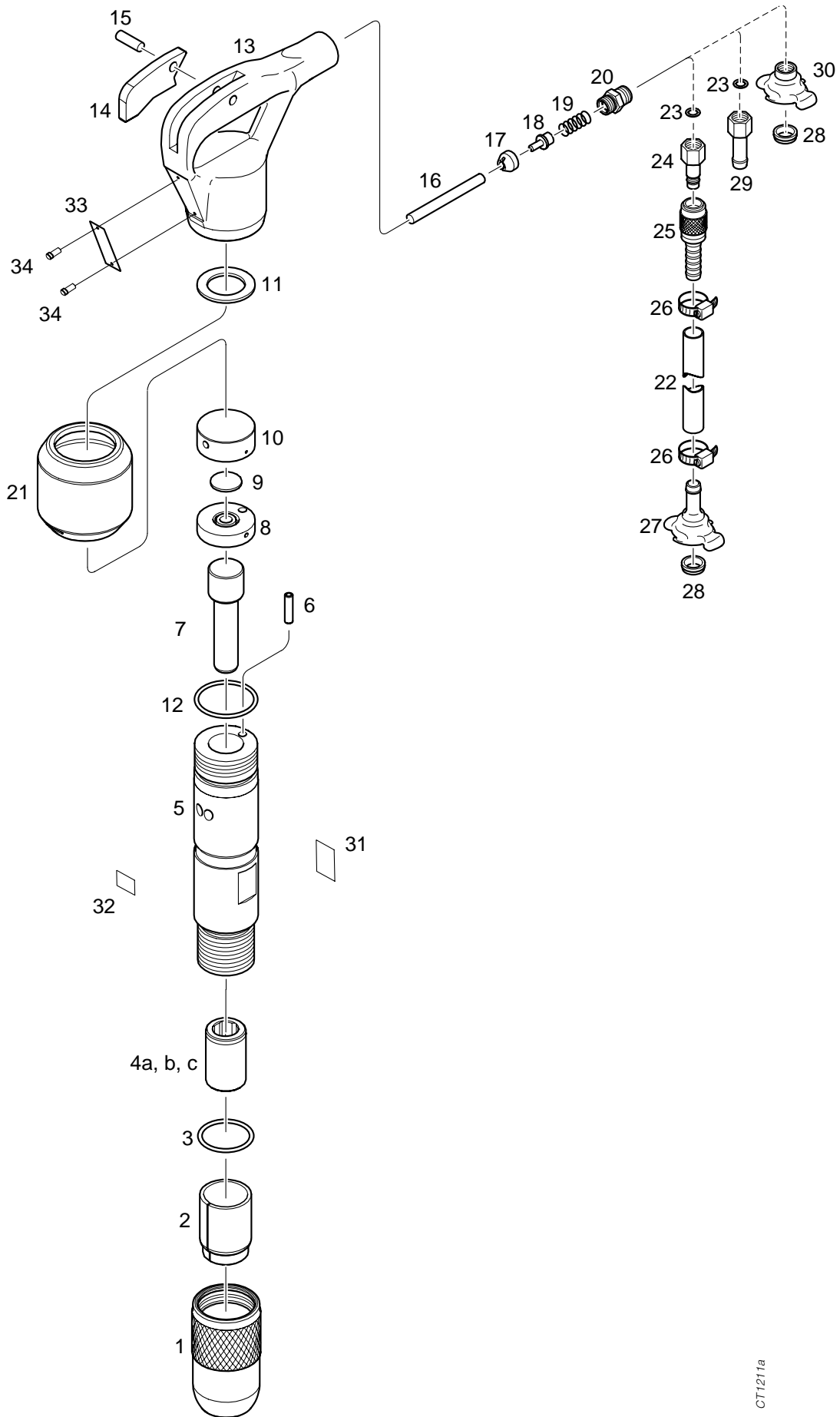

CT1211a

Fig. No. No. de fig. Abb. Nr. Núm de fig. Fig. No No rif. Fig. Nr Αριθ Σχ. Kuva nr. Fig. nr. Fig. nr. Fig. nr.	Ordering No Référéce Bestellnummer Núm. pedido Encomenda No No Cat. Bestel nr. Αριθ. Παραγγελίας Tilaus nro. Bestillingsnummer Bestillingsnummer Best. nummer	Quantity Quantité Anzahl Cantidad Qvantidade Quantitá Aantal Ποσότητα Lukumäärä Antal Antall Antall	Description Description Beschreibung Descripción Descricção Descricción Omschrijving Περιγραφή Nimitys Beskrivelse Beskrivelse Beskrivning	Dimensions Dimensions Abmessungen Dimensiones Dimensões Dimensioni Afmetingen Διαστάσεις Mitat Dimensioner Dimensjoner Dimensioner
1	3310 1182 00	1	Cap	
2	3310 0936 00	1	Buffer	
3	—**)	1	O-ring	Ø39.2 x 3 mm
4a	3310 1183 00	1	Chuck	19 x 51 mm
4b	3310 1184 00	1	Chuck	14.8/Ø17.3x60
4c	3310 1225 00	1	Chuck	Ø17.3 x 60
-	3310 1177 90	1	Cylinder kit	
5	3310 1177 00	1	— Cylinder	
6	—**)	1	— Pipe	
7	3310 1178 00	1	Piston	
8	3310 1179 00	1	Cover	
9	3310 1181 00	1	Main valve	
10	3310 1180 00	1	Valve housing	
11	3310 1189 02	1	Washer	0.7 mm
11	3310 1189 04	1	Washer	1.0 mm
11	3310 1189 06	1	Washer	1.3 mm
12	—**)	1	O-ring	Ø44.2 x 3 mm
	3310 1176 80	1	Back head compl.	
13	—*)	1	— Back head	
14	3310 1129 00	1	— Trigger	
15	0108 1355 00	1	— Spring pin	Ø8 x 24 mm
16	0102 0382 00	1	— Parallel pin	Ø8 x 80 mm
17	—**)	1	— Inlet valve	
18	3310 1134 00	1	— Inlet valve rod	
19	—**)	1	— Spring	
20	3310 1185 00	1	— Nipple	
21	3310 1204 00	1	Exhaust deflector	
31	—*)	1	Sound power label	
32	—*)	1	Atlas Copco label	
33	—*)	1	Data plate	TEX05P
34	0244 4144 00	2	Drive screw	Ø2.5 x 6.0 mm

*) *Not delivered separately/ Non disponible en pièces de rechange/ Nicht separat lieferbar/ No se entrega como repuesto/ Non fornibile separatamente/ Não é vendido/ Niet afzonderlijk leverbaar/ Δεν παρέχεται ξεχωριστά/ Ei toimiteta erikseen/ Leveres ikke separat/ Leveres ikke som reservdel/ Levereras ej som reservdel*

**) *Included in repair set 3310 1208 90/ Inclus dans le jeu de service 3310 1208 90/ Gehört zum Reparatursatz 3310 1208 90/ Incluido en el juego de servicio 3310 1208 90/ Incluido no conjunto de reparos 3310 1208 90/ Incluso nel kit di riparazione 3310 1208 90/ In de Herstelling kit 3310 1208 90/ Perilambánetai sto set épiskeuón 3310 1208 90/ Sisältyy korjaussarjaan 3310 1208 90/ Inkludert i reparasjonssæt 3310 1208 90/ Inkludert i reparasjonssett 3310 1280 90/ Ingår i renoveringssats 3310 1208 90*

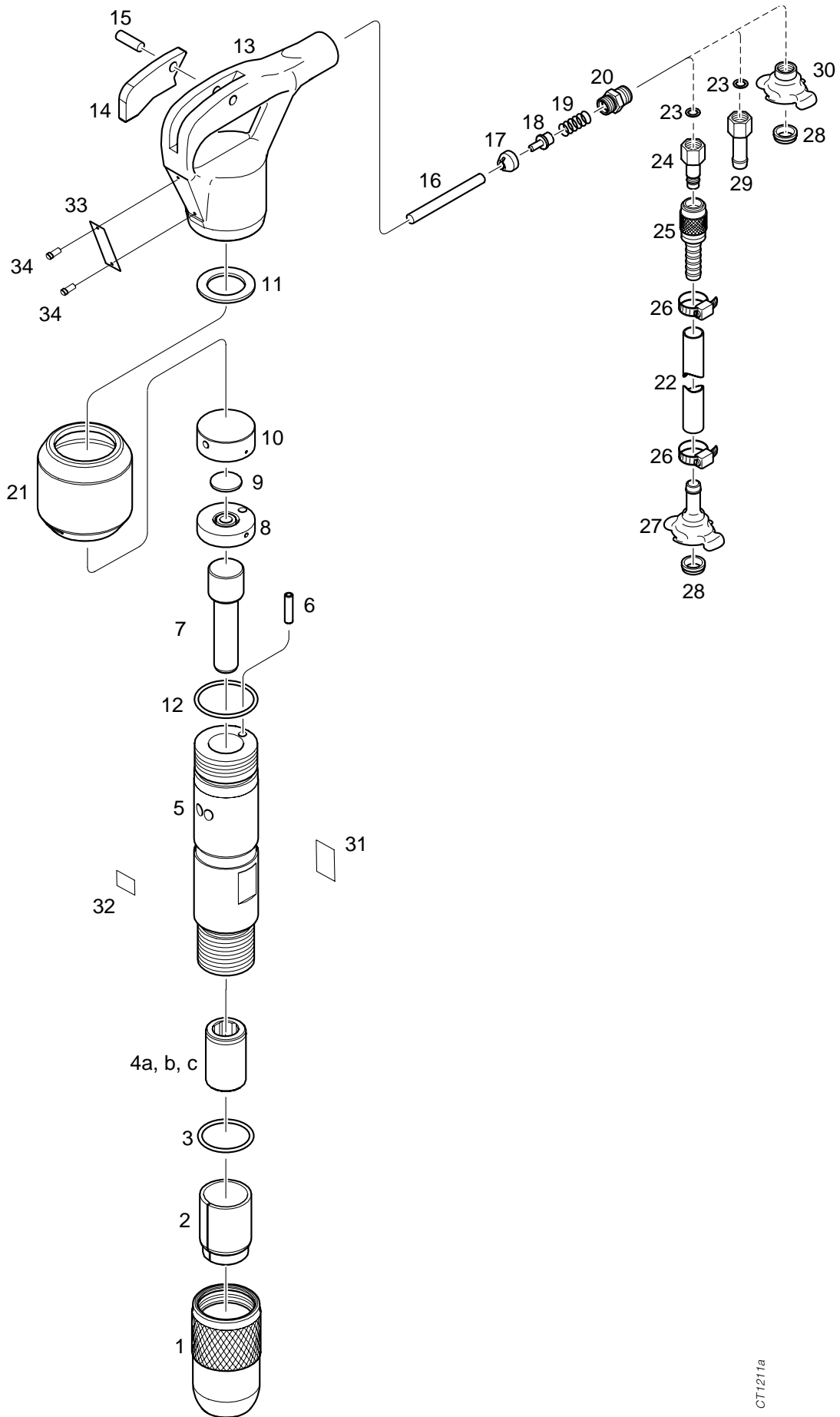

CT1211a

Fig. No.	Ordering No	Quantity	Description	Dimensions
No. de fig.	Référence	Quantité	Déscription	Dimensions
Abb. Nr.	Bestellnummer	Anzahl	Beschreibung	Abmessungen
Núm de fig.	Núm. pedido	Cantidad	Descripción	Dimensiones
Fig. No	Encomenda No	Quantidade	Descrição	Dimensões
No rif.	No Cat.	Quantità	Descripción	Dimensioni
Fig. Nr	Bestel nr.	Aantal	Omschrijving	Afmetingen
Αριθ Σχ.	Αριθ. Παραγγελίας	Ποσότητα	Περιγραφή	Διαστάσεις
Kuva nr.	Tilaus nro.	Lukumäärä	Nimitys	Mitat
Fig. nr.	Bestillingsnummer	Antal	Beskrivelse	Dimensioner
Fig. nr.	Bestillingsnummer	Antall	Beskrivelse	Dimensjoner
Fig. nr.	Best. nummer	Antal	Beskrivning	Dimensioner

Optional equipment/ Equipement en option/ Sonderzubehör/ Equipos opcionales/ Equipamento opcional/ Attrezzatura opzionale/ Extra utrusting/ Σετ γενικής επισκευής/ Lisävarusteet/ Ekstra udstyr/ Ekstra utstyr/ Extra utrustning

	9030 2043 00	1	Short length hose compl.	Ø12.5x3000mm
22	—*)	1	— Hose	
23	0661 1033 00	1	— Seal washer	
24	8202 1252 10	1	— Nipple	
25	8202 1304 18	1	— Quick coupling	
26	0347 6105 00	2	— Hose clamp	Ø16-22 mm
27	9000 0310 00	1	— Claw couplng	
28	9000 0000 00	1	— Packing	
29	3310 0937 00	1	Hose nipple	
30	9000 0305 00	1	Claw coupling	G 1/2A
28	9000 0000 00	1	— Packing	

Complete kit/ Ensemble complet/ Kompletter Satz/ Juego completo/ Conjunto completo/ Dotazione completa/ Complete kit / Πλήρες κιτ/ Täydellinen sarja/ Komplet sæt/ Komplet sett/ Komplettsats

	8461 0219 02	1	Complete kit	
	8461 0219 00	1	— Chipping hammer	
	9030 2043 00	1	— Short length hose compl.	
	3083 3220 00	1	— Moil point	Hexagon 19x51 mm
	3083 3222 00	1	— Narrow chisel	Hexagon 19x51 mm
	8099 0202 40	1	— Air oil bottle	0.2 l
	3310 1206 00	1	— Storage box	

Synthetic oil AIR-OIL/ Huile synthétique AIR-OIL/ Synthetisches Öl AIR-OIL/ Aceite sintético AIR-OIL/ Sintético óleo AIR-OIL/ Olio sintetico AIR-OIL/ Synthetische olie AIR-OIL/ Συνθετικό λάδι AIR-OIL/ Synteettinen öljy AIR-OIL/ Syntetisk olie AIR-OIL/ Syntetisk olje AIR-OIL/ Syntetisk olja AIR-OIL

	8099 0202 40		Air oil bottle	0.2 l
	8099 0202 36		Air oil bottle	1 l
	8099 0202 02		Air oil container	5 l
	8099 0202 20		Air oil container	25 l
	8099 0202 28		Air oil barrel	200

Use only authorized parts. Any damage or malfunction caused by the use of unauthorized parts is not covered by Warranty or Product Liability.

N'utiliser que des pièces approuvées. Tout endommagement ou fonctionnement défectueux résultant de l'utilisation de pièces non approuvées n'est pas couvert par Garantie et responsabilité du produit.

Nur zugelassene Teile verwenden. Schäden oder Funktionsstörungen, die auf die Verwendung nicht zugelassener Teile zurückzuführen sind, fallen nicht unter die Garantie- oder Produkthaftungsbestimmungen.

Sólo se pueden usar piezas autorizadas. Cualquier daño o funcionamiento defectuoso causado por el uso de piezas no autorizadas no se cubre por la Garantía o la Responsabilidad del Producto.

Use apenas peças autorizadas. Qualquer avaria ou mau funcionamento motivado pelo uso de peças não é coberto por garantia ou responsabilidade de riscos causados pelo produto.

Usare solamente parti autorizzate. I danni o disturbi del funzionamento causati dall'uso di parti non autorizzate, non sono coperti dalla Garanzia né dall'Assicurazione del prodotto.

Gebruik uitsluitend geautoriseerde onderdelen. Schade of gebreken veroorzaakt door het gebruik van niet-geautoriseerde onderdelen vallen niet onder de garantie of de produkt-aansprakelijkheid.

Χρησιμοποιείτε μόνο εγκεκριμένα εξαρτήματα. Τυχόν καταστροφή ή βλάβη η οποία προκαλείται από τη χρήση μη εγκεκριμένων εξαρτημάτων δεν καλύπτεται από την Εγγύηση ή την Ευθύνη Προϊόντος.

Käytä vain hyväksytyjä varaosia. Takuu ja tuotevastuu eivät korvaa hyväksymättömien varaosien käytöstä aiheutuvia vaurioita tai toimintahäiriöitä.

Brug kun autoriserede dele. Enhver skade eller fejlfunktion, der skyldes brugen af ikke-autoriserede dele, er ikke dækket af garantien eller produktansvarsforsikringen.

Bruk bare godkjente deler. Enhver skade eller funksjonsfeil som skyldes bruk av ikke godkjente deler dekkes ikke av garanti eller produktansvar.

Använd endast godkända reservdelar. Skada eller funktionsfel som beror på användning av ej godkända reservdelar täcks inte av garantiätaganden eller produktansvar.

Any unauthorized use or copying of the contents or any part thereof is prohibited. This applies in particular to trademarks, model denominations, part numbers and drawings.

Toute utilisation ou reproduction non autorisée du contenu, ou d'une partie du contenu, est illicite. Cela s'applique particulièrement aux marques déposées, aux désignations de modèles, aux numéros de pièces et aux plans.

Unbefugter Gebrauch oder das Kopieren des Inhalts, auch auszugsweise, ist verboten. Dies gilt besonders für Warenzeichen, Modellbezeichnungen, Teilnummern und Zeichnungen.

Está prohibido cualquier uso o copia no autorizada del contenido o de cualquier parte de éste. Esto se aplica en especial a marcas registradas, denominaciones de modelos, números de piezas y dibujos.

Qualquer utilização não autorizada ou cópia de qualquer peça é expressamente proibida. Isto aplica-se em particular às marcas registadas, denominação dos modelos, referência de peças e desenhos.

E' vitata qualsiasi forma d'uso o copiatura non autorizzata del contenuto, anche parziale, con particolare riguardo ai marchi di fabbrica, alle denominazioni dei modelli, ai numeri delle parti ed ai disegni.

Niet-geautoriseerd gebruik of kopiëren van de inhoud of een deel daarvan is niet toegestaan. Dat geldt in het bijzonder voor handelsmerken, model-benamingen, onderdeel nummers en tekeningen.

Τυχόν μη εξουσιοδοτημένη χρήση ή αντιγραφή των περιεχομένων οποιουδήποτε μέρους του παρόντος απαγορεύεται. Αυτό ισχύει ιδιαίτερα στα σήματα κατατεθέντα, τις ονομασίες μοντέλων, τους αριθμούς ανταλλακτικών και τα σχεδιαγράμματα.

Sisällön tai sen osan luvaton käyttö tai kopiointi on kielletty. Tämä koskee erityisesti tavaramerkkejä, mallien nimiä, osanumeroita ja piirustuksia.

Enhver ikke-autoriseret brug eller kopiering af indholdet eller nogen del deraf er forbudt. Dette gælder især varemærker, modelbetegnelser, reservedelsnumre og tegninger.

Enhver ikke godkjent bruk eller kopiering av innholdet eller noen del av det er forbudt. Dette gjelder i særlig grad varemerker, modellbetegnelser, delnummer og tegninger.

Ej i förväg godkänd användning eller kopiering av innehållet eller del av detta är förbjuden. Detta gäller speciellt varumärken, modellbeteckningar, reservdelsnummer och ritningar.